



Εγχειρίδιο χρήστη

Ελληνικά

APC Smart-UPS[®] XL

SUA48XLBP

Επιδαπέδια/Rack 5U
Εξωτερική μπαταρία

Εισαγωγή

Πληροφορίες για αυτή τη μονάδα

Η εξωτερική μπαταρία SUA48XLBP της American Power Conversion (APC®) συνδέεται στο Smart-UPS® της APC. Μαζί οι μονάδες αυτές παρέχουν εκτεταμένη προστασία ηλεκτρονικού εξοπλισμού από διακοπές ρεύματος, περιόδους χαμηλής τάσης, απότομες πτώσεις τάσης και υπερτάσεις. Το UPS και η εξωτερική μπαταρία παρέχουν συνεχές ρεύμα μπαταρίας, έως ότου το ρεύμα επιστρέψει σε ασφαλή επίπεδα ή αποφορτιστούν εντελώς οι μπαταρίες.

Αποσυσκευασία

Διαβάστε τον Οδηγό Ασφαλείας πριν εγκαταστήσετε τη μονάδα.

Ελέγξτε τη μονάδα κατά την παραλαβή της. Ειδοποιήστε την εταιρεία και τον αντιπρόσωπο αν υπάρχει βλάβη.

Η συσκευασία είναι ανακυκλώσιμη. Φυλάξτε την για να την ξαναχρησιμοποιήσετε ή να την ανακυκλώσετε.

Ελέγξτε τα περιεχόμενα της συσκευασίας:

- Εξωτερική μπαταρία
- Μπροστινό κάλυμμα
- Συνοδευτικά εξαρτήματα που περιλαμβάνουν:
 - Οκτώ διακοσμητικές βίδες για την ασφάλιση της μονάδας στο rack
 - Οκτώ βίδες 5/16 ιντσών (0,8 cm) με επίπεδη κεφαλή για τη σύνδεση στηριγμάτων στους οδηγούς του πλαισίου (απαιτούνται για rack τεσσάρων υποδοχών μόνο)
 - Οκτώ βίδες 5/8 ιντσών (1,6 cm) με επίπεδη κεφαλή για τη σύνδεση βραχιόνων τοποθέτησης σε rack στη μονάδα
 - Οκτώ παξιμάδια ασφαλείας
 - Δύο στηρίγματα (απαιτούνται για rack τεσσάρων υποδοχών μόνο)
 - Δύο βραχίονες για rack
 - Έγγραφο προϊόντος
 - CD με τα εγχειρίδια χρήστη για το Smart-UPS®
 - Πληροφορίες ασφαλείας
 - Πληροφορίες για την Εγγύηση

Προδιαγραφές

Θερμοκρασία Λειτουργία Αποθήκευση	32° έως 104° F (0° έως 40° C) 5° έως 86° F (-15° έως 30° C) φορτίζετε την μπαταρία κάθε έξι μήνες 86° έως 113° F (30° έως 45° C) φορτίζετε την μπαταρία κάθε έξι μήνες	Η μονάδα αυτή προορίζεται για χρήση μόνο σε εσωτερικούς χώρους. Επιλέξτε ένα σημείο τοποθέτησης που να μπορεί να αντέξει το βάρος. Μην λειτουργείτε τη μονάδα σε χώρους όπου υπάρχει υπερβολική σκόνη ή όπου η θερμοκρασία ή η υγρασία υπερβαίνουν τα καθορισμένα όρια. Περιβαλλοντικοί παράγοντες επηρεάζουν τη ζωή της μπαταρίας. Υψηλές θερμοκρασίες, κακής ποιότητας ηλεκτρική γραμμή και συχνές, σύντομες εκφορτίσεις συμβάλλουν στη μείωση της διάρκειας ζωής της μπαταρίας.
Μέγιστη ανύψωση Λειτουργία Αποθήκευση	10.000 ft (3.000 m) 50.000 ft (15.240 m)	
Υγρασία	0 έως 95% σχετική υγρασία, χωρίς υγροποίηση	
Βάρος	150 lbs (68 kg) με τη μονάδα μπαταρίας 40 lbs (18 kg) χωρίς τη μονάδα μπαταρίας 27 lbs (12 kg) κάθε μονάδα μπαταρίας	150 lbs (68 kg) 
Μέγιστος αριθμός εξωτερικών μπαταριών που υποστηρίζει το Smart-UPS XL	10	

ΣΗΜΕΙΩΣΗ: Το μοντέλο και οι σειριακοί αριθμοί βρίσκονται σε μια μικρή ετικέτα στην πίσω πλευρά. Σε ορισμένα μοντέλα, υπάρχει μια πρόσθετη ετικέτα στο πλαίσιο κάτω από το μπροστινό κάλυμμα.

Εξυπηρέτηση Πελατών της APC παγκοσμίως

Η Εξυπηρέτηση Πελατών για το παρόν ή οποιοδήποτε άλλο προϊόν της APC παρέχεται χωρίς καμία χρέωση με οποιονδήποτε από τους ακόλουθους τρόπους:

- Επισκεφτείτε την ιστοσελίδα της APC για να αποκτήσετε πρόσβαση σε έντυπα που είναι διαθέσιμα στη Βάση γνώσεων της APC και για να υποβάλετε αιτήματα εξυπηρέτησης πελατών.
 - **www.apc.com** (κεντρικά γραφεία της εταιρείας)
Συνδεθείτε ανάλογα με τη χώρα σας στην εκάστοτε ιστοσελίδα της APC όπου θα βρείτε πληροφορίες υποστήριξης πελατών.
 - **www.apc.com/support/**
Εξυπηρέτηση παγκοσμίως, με αναζήτηση στη Βάση γνώσεων της APC και χρήση ηλεκτρονικής εξυπηρέτησης.
- Επικοινωνήστε τηλεφωνικά ή μέσω e-mail με ένα κέντρο εξυπηρέτησης πελατών της APC.
Κέντρα ανά χώρα:
για πληροφορίες, μεταβείτε στη διεύθυνση **www.apc.com/support/contact**.

Επικοινωνήστε με τον αντιπρόσωπο ή άλλον διανομέα της APC από τον οποίο πραγματοποιήσατε την αγορά του προϊόντος της APC για πληροφορίες σχετικά με το πώς μπορείτε να έχετε πρόσβαση στην εξυπηρέτηση πελατών της περιοχής σας.

Εγκατάσταση

Η μονάδα αποστέλλεται σε επιδαπέδια διάταξη.

Επιδαπέδια διάταξη

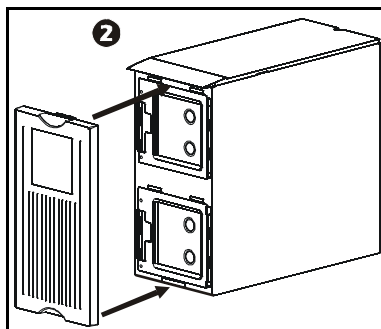
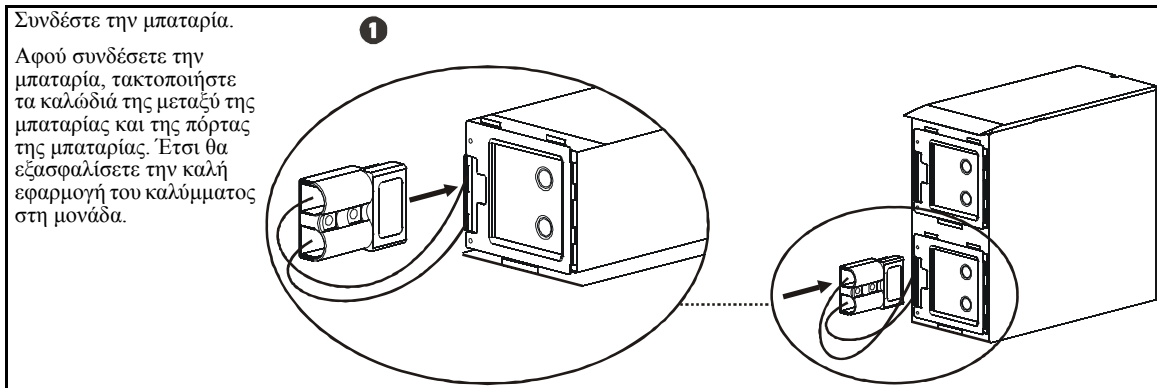

Διάταξη τοποθέτησης σε rack

Η μονάδα αυτή προορίζεται για τοποθέτηση σε rack δύο υποδοχών. Για να παραγγείλετε ένα rack τεσσάρων υποδοχών επικοινωνήστε με τον αντιπρόσωπο της περιοχής σας ή ανατρέξτε στην ιστοσελίδα της APC στη διεύθυνση www.apc.com.

Διαδικασία μετατροπής επιδαπέδιας διάταξης σε διάταξη τοποθέτησης σε rack

Η μονάδα και οι μονάδες μπαταρίας είναι βαριά. Αφαιρέστε τις μονάδες μπαταρίας, έτσι ώστε να μειωθεί το βάρος της μονάδας κατά την εγκατάσταση.

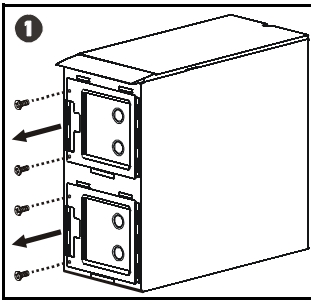

Τραβήξτε το κορδόνι αποσύνδεσης της μπαταρίας που είναι συνδεδεμένο στην υποδοχή σύνδεσης της μπαταρίας. ΜΗΝ τραβήτε την μπαταρία από τα καλώδιά της για να την αποσυνδέσετε.

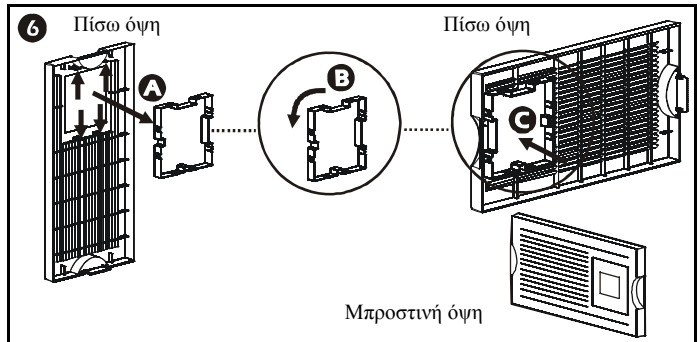
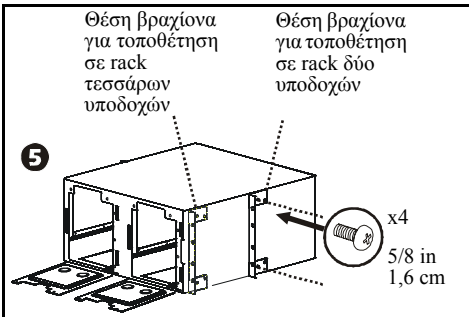
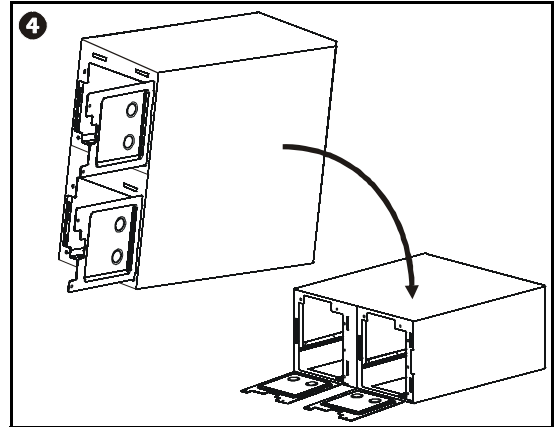
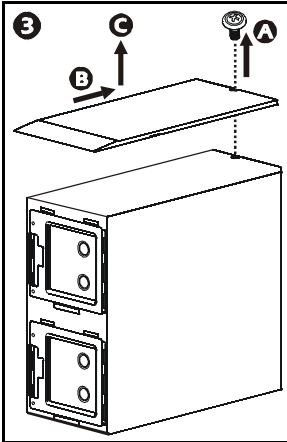
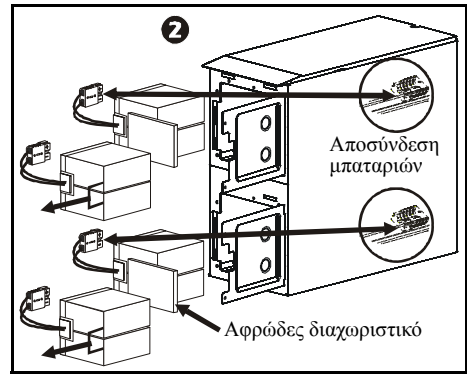
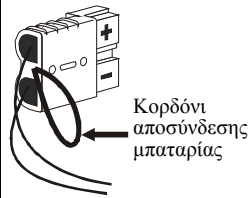

Για διάταξη rack τεσσάρων υποδοχών απαιτείται εγκατάσταση δύο βραχιόνων προς τα εμπρός (βλ. διάγραμμα 5 παραπάνω), δύο στηριγμάτων (παρέχονται μαζί με τη μονάδα) και των οδηγών τεσσάρων υποδοχών. Μπορείτε να παραγγείλετε οδηγούς από την ιστοσελίδα της APC www.apc.com.

Εγκατάσταση μονάδας σε rack

Φροντίστε για τη σταθερότητα του rack πριν εγκαταστήσετε συσκευές σε αυτό.

Η εξωτερική μπαταρία ή μπαταρίες πρέπει να τοποθετηθούν κάτω από το UPS στο rack.

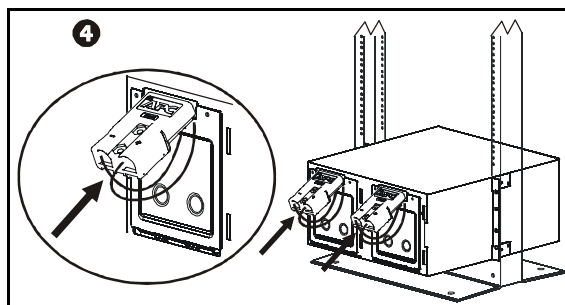
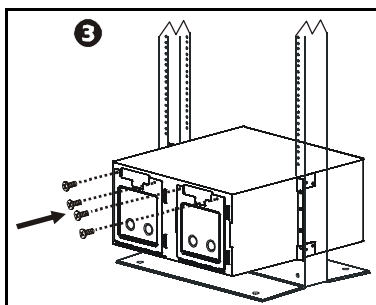
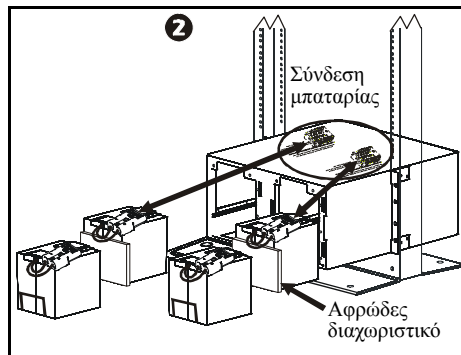
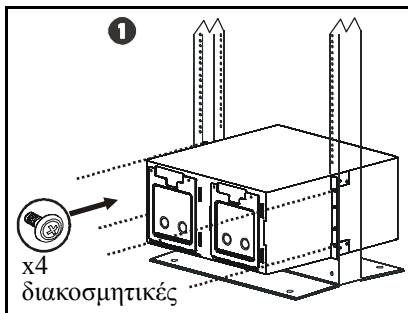

Αφού συνδέσετε όλες τις μπαταρίες, τακτοποιήστε τα καλώδια τους μεταξύ των μπαταριών και των πορτών των μπαταριών. Έτσι θα εξασφαλίσετε την καλή εφαρμογή του καλύμματος στη μονάδα.

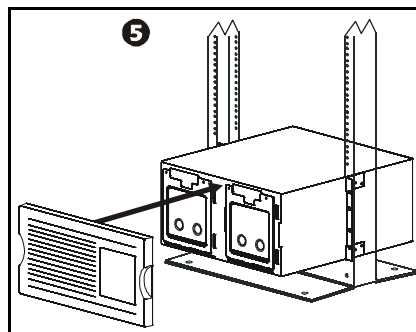

Συνδέστε την εξωτερική μπαταρία(ίες)

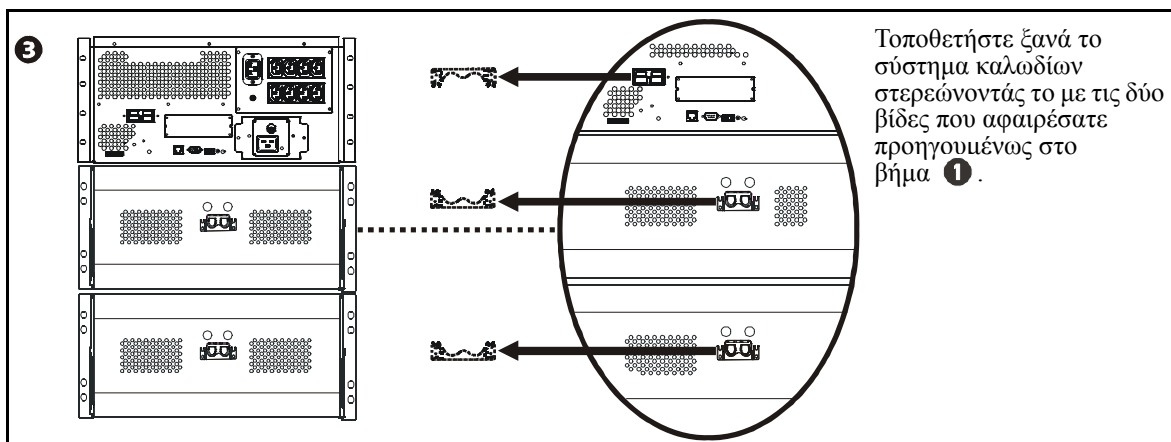
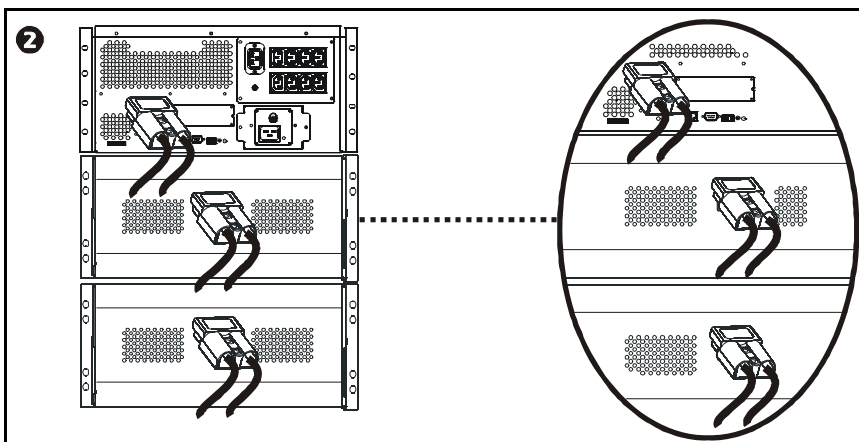
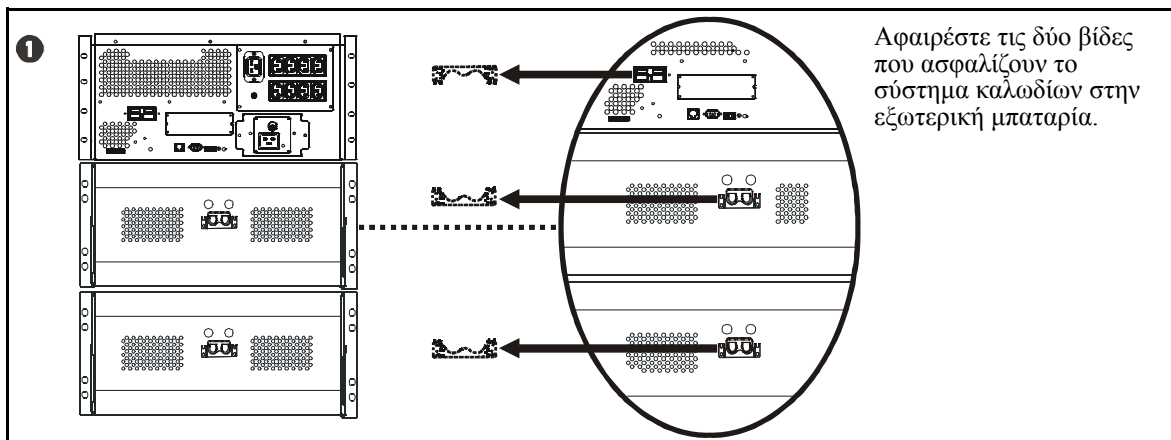

Ρύθμιση του UPS ώστε να αναγνωρίζει την μπαταρία(ίες)

Τα μοντέλα Smart-UPS XL πρέπει να προγραμματίζονται για τον κατάλληλο αριθμό εξωτερικών μπαταριών με έναν από τους δύο τρόπους.

- PowerChute® Business Edition
- Προαιρετικές κάρτες εξαρτημάτων

Ανατρέξτε στις οδηγίες που παρέχονται μαζί με το λογισμικό ή τις κάρτες εξαρτημάτων.



Η ρύθμιση αυτή επηρεάζει την ακρίβεια των υπολογισμών για τον προβλεπόμενο χρόνο λειτουργίας, τους οποίους εκτελεί το UPS όταν λειτουργεί με μπαταρία.

Πληροφορίες για τη συντήρηση και το σέρβις

Αντικατάσταση μονάδων μπαταρίας

Η μονάδα αυτή διαθέτει μονάδες μπαταρίας που αντικαθίστανται εύκολα και κατά τη διάρκεια της λειτουργίας. Η αντικατάσταση είναι μια ασφαλής διαδικασία, χωρίς ηλεκτρικούς κινδύνους. Μπορείτε να αφήσετε ενεργοποιημένη τη μονάδα και τον συνδεδεμένο εξοπλισμό κατά τη διάρκεια της διαδικασίας αντικατάστασης.

Από τη στιγμή που θα αποσυνδεθούν οι μπαταρίες, ο συνδεδεμένος εξοπλισμός δεν προστατεύεται από διακοπές ρεύματος.

Συμβουλευθείτε το σχετικό εγχειρίδιο αντικατάστασης μπαταριών για οδηγίες εγκατάστασης των μονάδων μπαταρίας.

Συμβουλευτείτε τον αντιπρόσωπο της περιοχής σας ή επικοινωνήστε με την APC μέσω της διεύθυνσης www.apc.com για πληροφορίες σχετικά με την αντικατάσταση των μονάδων μπαταρίας.



Παρακαλούμε, παραδώστε τις χρησιμοποιημένες μπαταρίες σε εγκατάσταση ανακύκλωσης ή στείλτε τις στην APC μέσα στη συσκευασία των μπαταριών αντικατάστασης.

Σέρβις

Αν η μονάδα σας χρειάζεται σέρβις, μην την επιστρέψετε στην αντιπροσωπεία. Ακολουθήστε τα παρακάτω βήματα:

1. Δείτε τα προβλήματα που αναφέρονται στην *Αντιμετώπιση προβλημάτων* στο Εγχειρίδιο χρήστη του UPS προκειμένου να αποκαταστήσετε συνήθη προβλήματα.
2. Εάν το πρόβλημα παραμένει επικοινωνήστε με την Εξυπηρέτηση Πελατών της APC μέσω της ιστοσελίδας της APC στο www.apc.com.
 - Σημειώστε τον αριθμό μοντέλου της μονάδας, τον σειριακό αριθμό που βρίσκεται στο πίσω μέρος της μονάδας και την ημερομηνία αγοράς. Αν καλέσετε την Εξυπηρέτηση Πελατών της APC, κάποιος τεχνικός θα σας ζητήσει να περιγράψετε το πρόβλημα και θα επιχειρήσει να το επιλύσει μέσω τηλεφώνου. Αν κάτι τέτοιο δεν είναι δυνατό, ο τεχνικός θα εκδώσει έναν αριθμό εξουσιοδότησης επιστροφής υλικού (RMA).
 - Αν η συσκευή καλύπτεται ακόμη από την εγγύηση, οι επισκευές είναι δωρεάν.
 - Οι διαδικασίες για το σέρβις ή την επιστροφή προϊόντων είναι πιθανό να διαφέρουν από χώρα σε χώρα. Ανατρέξτε στην ιστοσελίδα της APC για συγκεκριμένες οδηγίες ανά χώρα.
3. Συσκευάστε τη συσκευή στην αρχική της συσκευασία. Σε περίπτωση που δεν έχετε πλέον στη διάθεσή σας τη συσκευασία, αναζητήστε πληροφορίες στη διεύθυνση www.apc.com σχετικά με το πώς θα βρείτε μια νέα συσκευασία.
 - Συσκευάστε τη μονάδα σωστά για να αποφύγετε ζημιές κατά τη μεταφορά της. Ποτέ μην χρησιμοποιείτε το μονωτικό υλικό Styrofoam για τη συσκευασία. Τυχόν ζημιές που μπορεί να προκληθούν κατά τη μεταφορά δεν καλύπτονται από την εγγύηση.
 - **ΑΠΟΣΥΝΔΕΕΤΕ πάντα ΤΗΝ ΜΠΑΤΑΡΙΑ(ΙΕΣ) πριν την αποστολή σύμφωνα με τους κανονισμούς του Υπουργείου Μεταφορών των ΗΠΑ και της διεθνούς ένωσης αεροπορικών εταιρειών (IATA).** Η μπαταρία(ίες) μπορούν να παραμείνει μέσα στη μονάδα.
4. Σημειώστε τον αριθμό εξουσιοδότησης επιστροφής υλικού πάνω στη συσκευασία.
5. Επιστρέψτε τη μονάδα στη διεύθυνση που σας δίνεται από την Εξυπηρέτηση Πελατών, με ασφάλιση και προπληρωμένο τέλος.

Ολόκληρο το περιεχόμενο του παρόντος εγχειρίδιου προστατεύεται με πνευματικά δικαιώματα 2006 American Power Conversion Corporation. Με την επιφύλαξη παντός δικαιώματος. Απαγορεύεται η ολική ή μερική αναπαραγωγή χωρίς άδεια.

Η ονομασία APC, το λογότυπο APC, οι ονομασίες Smart-UPS και PowerChute αποτελούν εμπορικά σήματα της American Power Conversion Corporation. Όλα τα υπόλοιπα εμπορικά σήματα, ονόματα προϊόντων και ονόματα εταιρειών ανήκουν στους ιδιοκτήτες τους και χρησιμοποιούνται αποκλειστικά για πληροφοριακό σκοπό.

Εγγύηση δύο ετών

Η περιορισμένη εγγύηση που παρέχει η American Power Conversion (APC®) μέσω αυτής της δήλωσης περιορισμένης εργοστασιακής εγγύησης ισχύει μόνο για προϊόντα που αγοράζετε για εμπορική ή βιομηχανική χρήση στα κανονικά πλαίσια της επιχειρηματικής σας δραστηριότητας.

Όροι της εγγύησης

Η APC εγγυάται για ένα διάστημα δύο ετών από την ημερομηνία αγοράς ότι τα προϊόντα της δεν θα παρουσιάσουν ελαττώματα ούτε στα υλικά ούτε στην κατασκευή. Η υποχρέωση της APC που προκύπτει από την εγγύηση αυτή περιορίζεται στην επιδιόρθωση ή αντικατάσταση οποιονδήποτε ελαττωματικών προϊόντων, κατά τη διακριτική της ευχέρεια. Η εγγύηση αυτή δεν ισχύει για εξοπλισμό που έχει υποστεί ζημίες τυχαία ή λόγω αμέλειας ή εσφαλμένης χρήσης ή έχει μετατραπεί ή τροποποιηθεί με οποιονδήποτε τρόπο. Η επισκευή ή αντικατάσταση ενός ελαττωματικού προϊόντος ή μέρος αυτού δεν επεκτείνει την αρχική περίοδο εγγύησης. Όλα τα εξαρτήματα που παρέχονται στα πλαίσια αυτής της εγγύησης μπορεί να καινούρια ή επανακατασκευασμένα.

Μη μεταβιβάσιμη εγγύηση

Η εγγύηση αυτή ισχύει μόνο για τον αρχικό αγοραστή που θα πρέπει να έχει δηλώσει κανονικά το προϊόν. Δηλώσεις προϊόντων γίνονται στην ιστοσελίδα της APC, www.apc.com.

Εξαιρέσεις

Η APC δεν φέρει καμία ευθύνη βάσει την εγγύησης αν οι δοκιμές και οι έλεγχοι της αποκαλύψουν ότι το φερόμενο ελάττωμα στο προϊόν δεν υπάρχει ή προκλήθηκε από τον τελικό χρήστη ή από τρίτο άτομο εξαιτίας κακής χρήσης, αμέλειας, μη ενδεδειγμένης εγκατάστασης ή δοκιμής. Επιπλέον, η APC δεν φέρει καμία ευθύνη βάσει της εγγύησης για μη εξουσιοδοτημένες προσπάθειες επισκευής ή μετατροπής εσφαλμένης ή ανεπαρκούς ηλεκτρικής τάσης ή σύνδεσης, ακατάλληλες συνθήκες λειτουργίας, οξειδωτική ατμόσφαιρα, επισκευή, εγκατάσταση, έναρξη πρώτης λειτουργίας από προσωπικό που δεν έχει οριστεί από την APC, αλλαγή στην τοποθεσία ή τη χρήση, έκθεση σε καιρικές συνθήκες, ανωτέρα βία, πυρκαγιά, κλοπή ή εγκατάσταση αντίθετα στις συστάσεις ή τις προδιαγραφές της APC ή αν σε οποιαδήποτε περίπτωση έχει μετατραπεί, αποκολληθεί, αφαιρεθεί ο σειριακός αριθμός της APC ή για οποιαδήποτε άλλη αιτία πέρα από το εύρος της ενδεδειγμένης χρήσης.

ΔΕΝ ΠΑΡΕΧΕΤΑΙ ΚΑΜΙΑ ΕΓΓΥΗΣΗ, ΡΗΤΗ Ή ΣΙΩΠΗΡΗ, ΒΑΣΕΙ ΝΟΜΟΥ Ή ΔΙΑΦΟΡΕΤΙΚΑ, ΓΙΑ ΠΡΟΪΟΝΤΑ ΠΟΥ ΠΩΛΟΥΝΤΑΙ, ΕΠΙΣΚΕΥΑΖΟΝΤΑΙ Ή ΠΑΡΕΧΟΝΤΑΙ ΣΤΑ ΠΛΑΙΣΙΑ Ή ΣΕ ΣΥΣΧΕΤΙΣΜΟ ΜΕ ΤΗΝ ΠΑΡΟΥΣΑ ΣΥΜΦΩΝΙΑ. Η APC ΑΠΟΠΟΙΕΙΤΑΙ ΚΑΘΕ ΣΙΩΠΗΡΗ ΕΓΓΥΗΣΗ ΕΜΠΟΡΕΥΣΙΜΟΤΗΤΑΣ, ΙΚΑΝΟΠΟΙΗΣΗΣ ΚΑΙ ΚΑΤΑΛΛΗΛΟΤΗΤΑΣ ΓΙΑ ΣΥΓΚΕΚΡΙΜΕΝΟ ΣΚΟΠΟ. ΟΙ ΡΗΤΕΣ ΕΓΓΥΗΣΕΙΣ ΤΗΣ APC ΔΕΝ ΘΑ ΕΠΕΚΤΑΘΟΥΝ, ΠΕΡΙΟΡΙΣΤΟΥΝ Ή ΕΠΗΡΕΑΣΤΟΥΝ ΚΑΙ ΚΑΜΙΑ ΥΠΟΧΡΕΩΣΗ Ή ΟΦΕΙΛΗ ΔΕΝ ΘΑ ΠΡΟΚΥΨΕΙ ΑΠΟ ΤΗΝ ΠΑΡΟΧΗ ΤΕΧΝΙΚΩΝ Ή ΆΛΛΩΝ ΣΥΜΒΟΥΛΩΝ Ή ΣΕΡΒΙΣ ΑΠΟ ΤΗΝ APC ΣΕ ΣΧΕΣΗ ΜΕ ΤΑ ΠΡΟΪΟΝΤΑ. ΟΙ ΠΑΡΑΠΑΝΩ ΕΓΓΥΗΣΕΙΣ ΕΙΝΑΙ ΑΠΟΚΛΕΙΣΤΙΚΕΣ ΚΑΙ ΥΠΕΡΕΧΟΥΝ ΕΝΑΝΤΙ ΟΛΩΝ ΤΩΝ ΆΛΛΩΝ ΚΑΙ ΕΓΓΥΗΣΕΩΝ ΚΑΙ ΑΠΟΖΗΜΙΩΣΕΩΝ. ΟΙ ΠΑΡΑΠΑΝΩ ΕΓΓΥΗΣΕΙΣ ΑΠΟΤΕΛΟΥΝ ΤΗ ΜΟΝΑΔΙΚΗ ΕΥΘΥΝΗ ΤΗΣ APC ΚΑΙ ΤΗ ΜΟΝΗ ΑΠΟΖΗΜΙΩΣΗ ΤΟΥ ΑΓΟΡΑΣΤΗ ΣΕ ΠΕΡΙΠΤΩΣΗ ΑΘΕΤΗΣΗΣ ΤΩΝ ΕΓΓΥΗΣΕΩΝ. ΟΙ ΕΓΓΥΗΣΕΙΣ ΤΗΣ APC ΙΣΧΥΟΥΝ ΜΟΝΟ ΓΙΑ ΤΟΝ ΑΓΟΡΑΣΤΗ ΚΑΙ ΟΧΙ ΓΙΑ ΤΡΙΤΑ ΜΕΡΗ.

ΣΕ ΚΑΜΙΑ ΠΕΡΙΠΤΩΣΗ Η APC, ΟΙ ΕΚΠΡΟΣΩΠΟΙ, ΟΙ ΔΙΕΥΘΥΝΤΕΣ, ΟΙ ΣΥΝΕΡΓΑΤΕΣ Ή ΟΙ ΥΠΑΛΛΗΛΟΙ ΤΗΣ ΔΕΝ ΦΕΡΟΥΝ ΚΑΜΙΑ ΕΥΘΥΝΗ ΓΙΑ ΚΑΜΙΑΣ ΜΟΡΦΗΣ ΕΜΜΕΣΗ, ΕΙΔΙΚΗ, ΠΑΡΕΠΟΜΕΝΗ Ή ΣΥΜΠΤΩΜΑΤΙΚΗ ΖΗΜΙΑ, Η ΟΠΟΙΑ ΠΡΟΕΚΥΨΕ ΑΠΟ ΤΗ ΧΡΗΣΗ, ΤΟ ΣΕΡΒΙΣ Ή ΤΗΝ ΕΓΚΑΤΑΣΤΑΣΗ ΤΩΝ ΠΡΟΪΟΝΤΩΝ, ΕΙΤΕ ΖΗΜΙΕΣ ΠΟΥ ΠΡΟΕΚΥΨΑΝ ΣΤΟ ΠΛΑΙΣΙΟ ΣΥΜΒΑΣΕΩΝ Ή ΕΞ ΑΙΤΙΑΣ ΑΔΙΚΟΠΡΑΞΙΑΣ, ΑΝΕΞΑΡΤΗΤΩΣ ΑΙΤΙΑΣ, ΑΜΕΛΕΙΑΣ Ή ΑΥΣΤΗΡΗΣ ΕΥΘΥΝΗΣ Ή ΑΚΟΜΑ ΚΑΙ ΣΤΗΝ ΠΕΡΙΠΤΩΣΗ ΠΟΥ Η APC ΕΧΕΙ ΕΝΗΜΕΡΩΘΕΙ ΓΙΑ ΤΗΝ ΠΙΘΑΝΟΤΗΤΑ ΤΕΤΟΙΩΝ ΖΗΜΙΩΝ. ΣΥΓΚΕΚΡΙΜΕΝΑ, Η APC ΔΕΝ ΕΥΘΥΝΕΤΑΙ ΓΙΑ ΟΠΟΙΕΣΔΗΠΟΤΕ ΔΑΠΑΝΕΣ, ΟΠΩΣ ΑΠΩΛΕΙΑ ΚΕΡΔΩΝ Ή ΕΣΩΔΩΝ, ΑΠΩΛΕΙΑ ΕΞΟΠΛΙΣΜΟΥ, ΑΠΩΛΕΙΑ ΧΡΗΣΗΣ ΕΞΟΠΛΙΣΜΟΥ, ΑΠΩΛΕΙΑ ΛΟΓΙΣΜΙΚΟΥ, ΑΠΩΛΕΙΑ ΔΕΔΟΜΕΝΩΝ, ΕΞΟΔΑ ΑΝΤΙΚΑΤΑΣΤΑΣΗΣ, ΑΞΙΩΣΕΙΣ ΤΡΙΤΩΝ Ή ΆΛΛΕΣ.

ΚΑΝΕΝΑΣ ΠΩΛΗΤΗΣ, ΥΠΑΛΛΗΛΟΣ Ή ΠΡΑΚΤΟΡΑΣ ΤΗΣ APC ΔΕΝ ΕΙΝΑΙ ΕΞΟΥΣΙΟΔΟΤΗΜΕΝΟΣ ΝΑ ΚΑΝΕΙ ΠΡΟΣΘΗΚΕΣ Ή ΑΛΛΑΓΕΣ ΣΤΟΥΣ ΟΡΟΥΣ ΤΗΣ ΠΑΡΟΥΣΑΣ ΕΓΓΥΗΣΗΣ. ΟΙ ΟΡΟΙ ΤΗΣ ΕΓΓΥΗΣΗΣ ΜΠΟΡΟΥΝ ΝΑ ΤΡΟΠΟΠΟΙΗΘΟΥΝ, ΑΝ ΧΡΕΙΑΖΕΤΑΙ, ΜΟΝΟ ΕΓΓΡΑΦΩΣ ΚΑΙ ΜΕ ΤΗΝ ΥΠΟΓΡΑΦΗ ΕΚΠΡΟΣΩΠΟΥ ΤΗΣ APC ΚΑΙ ΤΟΥ ΝΟΜΙΚΟΥ ΤΜΗΜΑΤΟΣ.

Αξιώσεις εγγύησης

Οι πελάτες με προβλήματα που αφορούν αξιώσεις εγγύησης μπορούν να έρθουν σε επαφή με το δίκτυο εξυπηρέτησης πελατών της APC μέσω της σελίδας υποστήριξης της ιστοσελίδας της APC, www.apc.com/support. Επιλέξτε τη χώρα σας από το μενού επιλογής χώρας. Ανοίξτε την καρτέλα Support (Υποστήριξη) και δείτε στο πάνω μέρος της σελίδας τα στοιχεία υποστήριξης πελατών στην περιοχή σας.